



**2**

**23590-79**

**23590-79**

2

**Mounting of electric radioelectronic equipment and instruments.  
Technical requirements for mounting of connectors 2PM**

01.07.80

1. ( — ) -

2. 21962 14312.

2. 2 ( ), -

3.

4.

5. 2 ,

6. : « 23590». 2

7. ( — ) -

2 , . 1.

		1,0	1,5	2,0	3,0
	2	1,0	1,3	1,7	3,8
	2	-		2,2	4,9
	2	0,5	1,0	1,5	6,0
	2	-		2,5	10,0
		8→		6,0-6,5	

8.

9.

. 1 . 1.

10.

2,0

3,0

11.

12.

40—100

13.

( 15 )

14.

. 2—5.

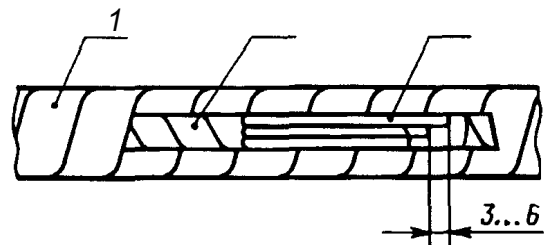
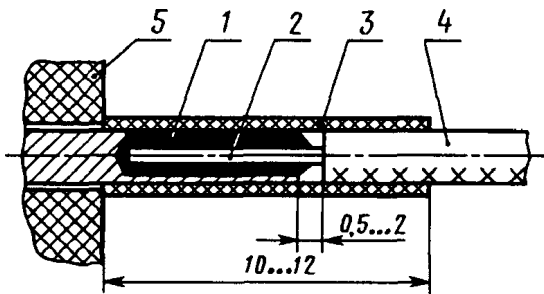

1 — ; 2 — ; 3 — ; 4 — ; — жгут; 2 — изоляционная лента; 3 — резервные провода

. 1

. 2

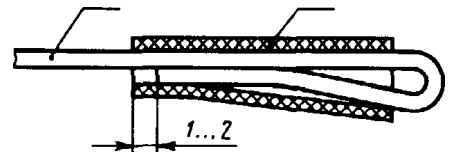
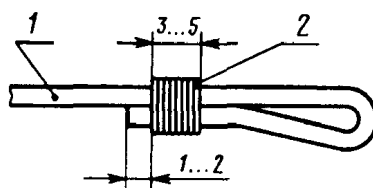
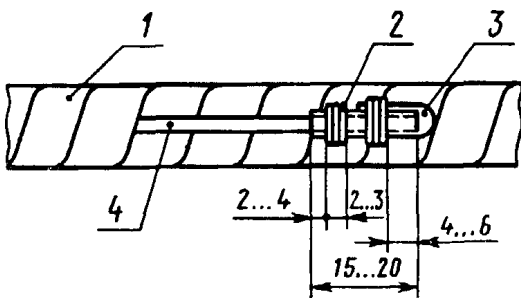

1 — ; 2 —

; 4 —

. 3

- 1 — ; 2 —

. 4

1 — ; 2 —

. 5

15.

. 6.

16.

35 ( . 7),

— 20

( . 2).

17.

0,20 2

. 8.

18.

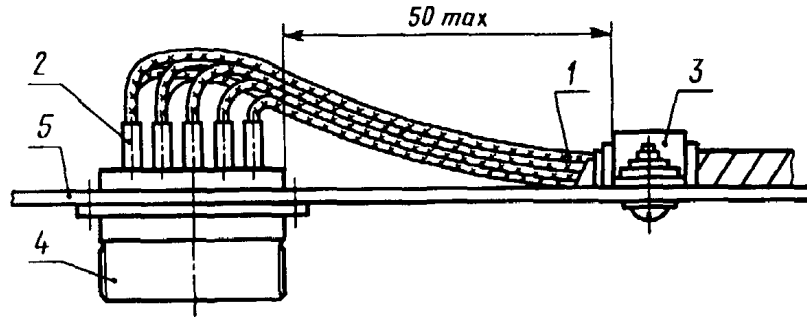

1 — ; 2 — ; 3 — ; 4 — ; 5 —

. 6

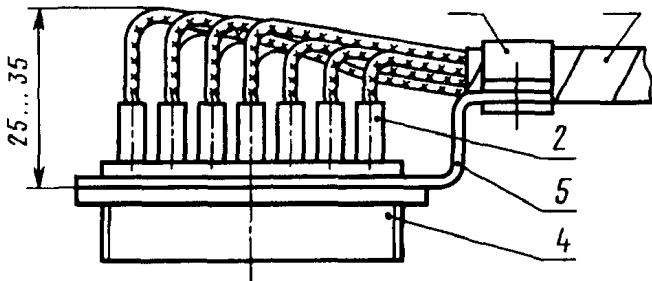

1 — ; 2 — ; 3 — ; 4 — ; 5 —

. 7

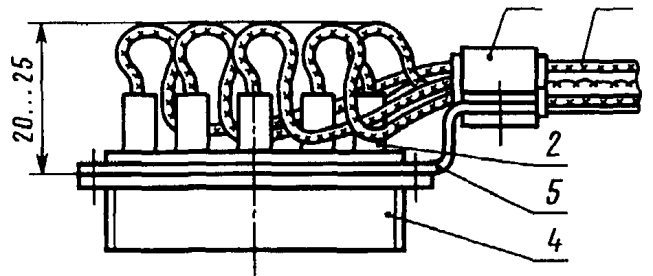

1 — ; 2 — ; 3 — ; 4 — ; 5 —

. 8

19.

100

( 2 ).

20.

. 9

1 — жгут; 2 — изоляционная трубка; 3 — скоба; 4 — соединитель; 5 — кронштейн; 6 — перемычка

Черт. 9

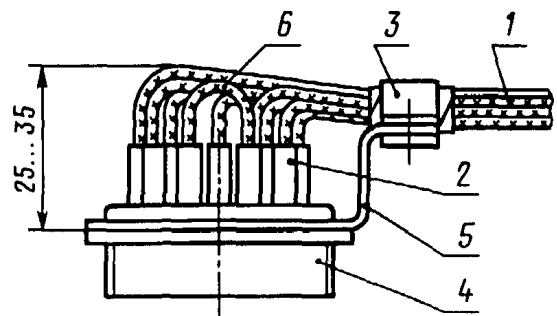

21.

( 10 )

. 10.

100

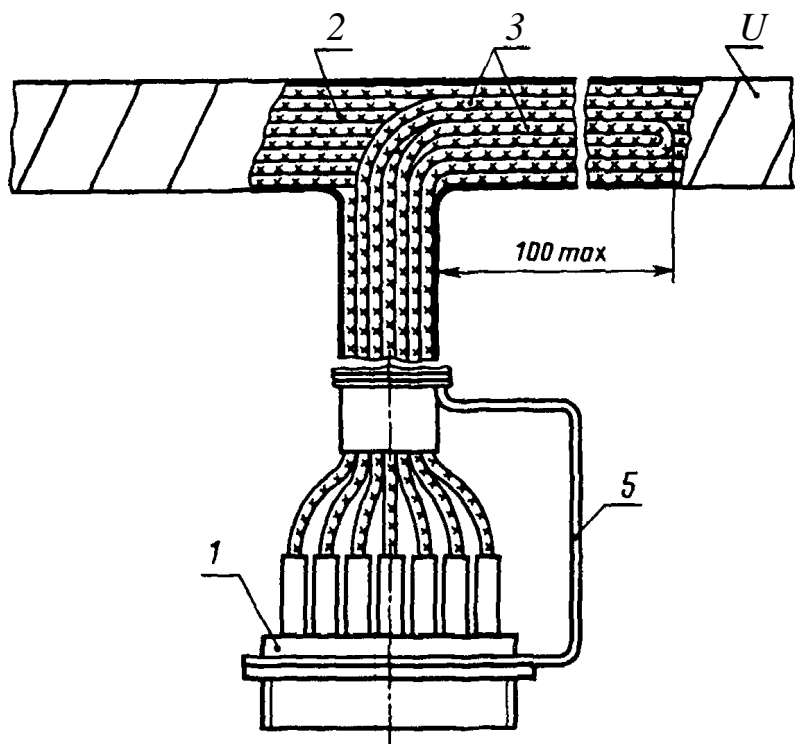

1 — , 2 — , 3 —  
4 — , 5 —

. 10

22.

. 11.

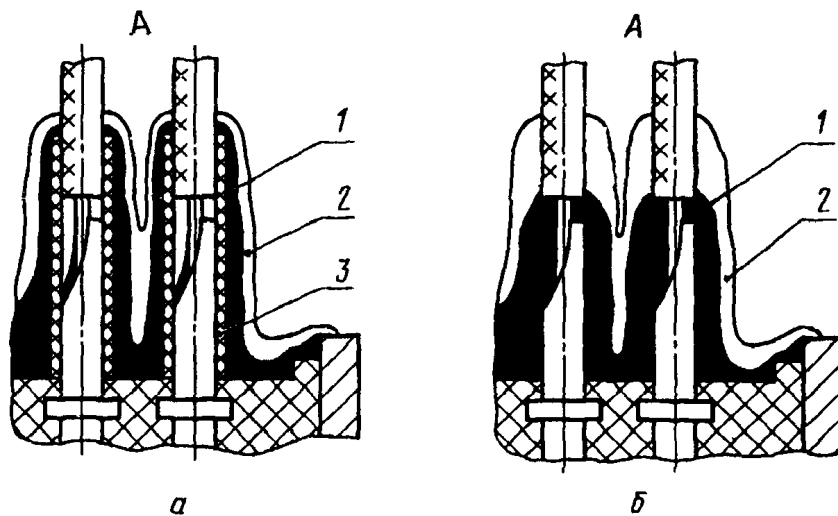
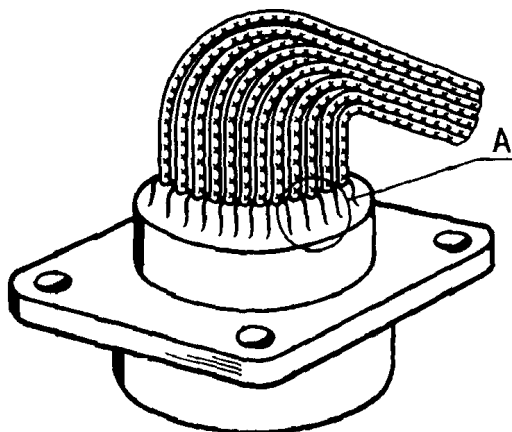

1 — ; 2 —

; 3 —

. 11

23. ( , )  
 24. , . 38.  
 25. . 2.

	, . +1,0	
	2	2
1,0	6,0	—
1,5	6,0	6,0
2,0	7,5	8,0
,	8,0	9,0

26. , .  
 27. , .  
 28. , .  
 29. , 23585,  
 30. ( )  
 31. ( )  
 ( ) .  
 ) ;  
 ) — . 11.  
 ( , , 2).  
 12 32. , 10—  
 33. , -  
 34. -  
 35. ,  
 36.  
 37.  
 36, 37. ( , 2).  
 38. 1  
 , 1,5 —

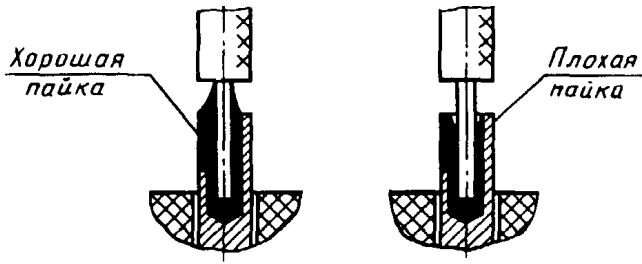

Черт. 12

39.

( . 12).

( , . 1).

40.

41.

42.

43.

44.

1.

2.

26.04.79 1536

3.

14312-79  
21962-76  
23585-79

1  
1  
29

4.

1990 .

1998 .,

1, 2,

1983 .

021007 10.08.95. 10.02.98. 16.03.98. . . . 0,93. .- . . 0,70.  
208 . 278. . 194.  
, 107076, , ., 14.  
— “ ”, , ., 6.  
№ 080102