



ЗА ШТИФТОВЫЕ ,

22002.5-76

Pin cable terminals, with close tail,
attached to conductor core
Construction and sizes

22002.5 76

34 4968

20 1976 . 1748

29.01.82 1981 .
373

01.07 1977 .

01.01 1988 .

1.

0,35

16 2.

(2. , . 1).

2.

— ;

— .

3.

4.

495—77 434—78,

(2208—75 931—78.)

1
63

5. 68 70.

3—5 (— 22002.1—82. , . 1).

23981—80.

*

1982 1982 . 376 29 0182 (1, 4—1982)

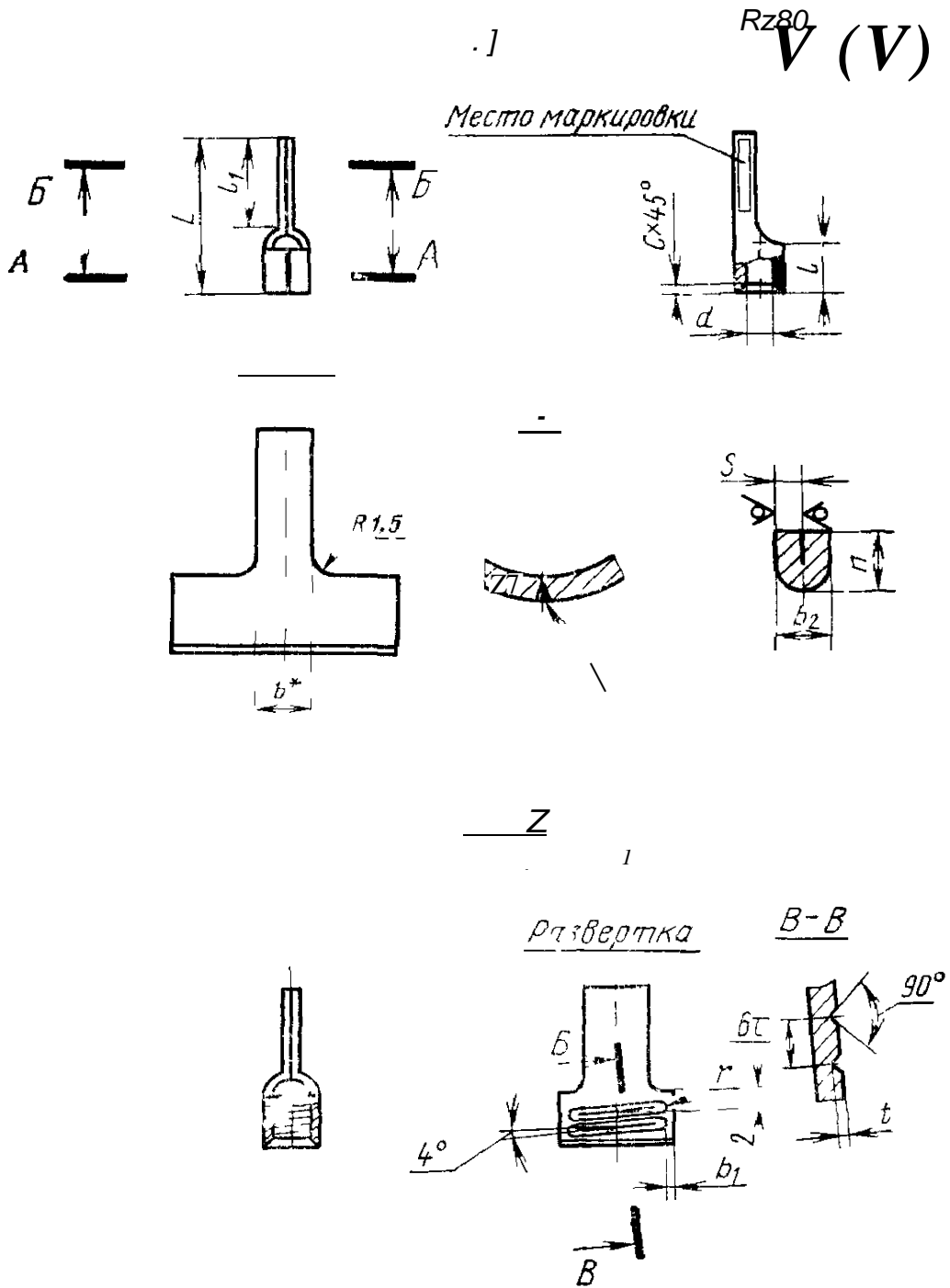

*

* , 1	G, X	d			L	L (13)	s		t	1000 **				
0,5		1,2	3,8	3,8	1	1	5	2	0,5	0,5	0,3	0,3	0,3	
												0,4	0,4	
1	1	1,5	4,7	4,7	2	1,6	6	2,5	1	0,8	0,3	0,3	0,3	
												0,4	0,5	
2,5		2,8	5,5	5,6	1,5	2,4	2	3	0,3	1,2	1	0,3	1,0	0,8
													1,2	1,0
4		3,2	8,7	8,8	2	2,5	8	4,6	0,4	1,5	1,25*	0,5	1,1	0,9
													1,5	1,2
6		4,2	9,7	9,9	3	2,5	10	5,2	0,4	1,5	1,25*	0,4	1,8	1,6
													2,2	1,9
10	2	5,3	29	35	3	2,5	10	5,2	0,4	1,5	1,25*	0,4	3,4	2,9
													3,9	3,4
16		6,3	5,5	5,6	1,5	2,4	2	3	0,3	1,2	1	0,3	5,5	4,5
													6,3	5,4

*

**

1 — 1£

22002.5—76

	2	22002.5—76		-
	,		.	-
4139				18.12.85
				01 01.88
	.	34 4968	34 4981, 34 4982.	
			(. . 164)
6*				163

3. : « (22002.5-76) » «
»;
: « -
, -
, ». : «** -
»;
(. . 165)

23981—80». 1\ . S : ** (22002.5 76) 4. : « : *; 5. : « — » « ». - (. . 166)

(22002.5-76)
2,5 2,
, , -
05: 2,5 — — 05 22002.5—76
, :
2,5 — — 05 22002.5—76»,

3 22002.5—76 -
,

29.06.87 2806

01.01.88

— 4 : «4 . -
0,3 >.
(11 19&7 .)